

DAESAN ADVANCED CUTTING EDGE



상단연결 옵션

세가지 옵션 품목으로 구성되어 경량레일용 탑 행거 구조물용 탑 축, 트롤리 결합용 커넥터로 소비자의 사용조건에 가장 적합한 것을 사용할 수 있습니다.

기어오일 점검구

기어 케이스 측면에 기어오일 점검구를 배치하여 기어오일 점검시 간편하게 점검할 수 있도록 설계되었습니다.

로드쉬브

로드쉬브는 하중물의 중량을 고루 분산하기 위하여 5개의 체인포켓으로 설계되어 안전성이 확보되었습니다.

슬립형 클러치

과하중 방지장치로 슬립형 클러치를 기본으로 채택하여 과하중 권상시 내부 슬립 클러치가 작동하여 모터 작동이 차단됩니다.

전원선 고정 리버

호이스트 작동시 흔들림에 의한 전원선 손상을 방지하며 외부 충격에 의한 전원선 손상을 최소화하도록 설계되었습니다.

가변속 속도 제어

인버터 모델의 경우 버튼을 누르는 압력에 따라 원하는 속도로 제어할 수 있어 정밀한 작업 현장에 적합하도록 설계 되었습니다.

다양한 속도 제어

가변속 속도 제어외 1Speed, 2Speed 모델도 생산 가능합니다.

체인박스

스마트형 체인 호이스트 전용으로 설계된 체인박스이며 하중의 간섭으로 인한 파손을 방지하기 위하여 회전형으로 설계되었습니다.

모터 과열 감지 센서

호이스트에 적합한 고효율 모터로서 절연등급은 F입니다. 연속 작동으로 모터 내부의 온도가 135도 이상 상승하면 자동으로 과열 감지 센서가 작동하여 모터 작동이 차단됩니다.

브레이크 장치

본 제품은 플로터의 자기력을 이용한 브레이크 방식이며 콘 타입의 브레이크로 강력한 제동이 가능하며 별도의 브레이크 코일을 사용하지 않도록 설계되었습니다.

냉각팬

기본 냉각팬이 장착되어 있어 모터를 냉각시켜주고 제동저항 부착모델은 제동저항도 냉각될 수 있도록 설계되었습니다.

인서트 마그넷

기어케이스 내부에 마그넷을 삽입되어 기어오일 내부의 불순물이 마그넷의 자성으로 수거되어 감속기의 수명이 향상되도록 설계되었습니다.

후크

후크는 탄소강 재질로 설계하여 단조한 것이며 모든 후크에는 안전레버가 장착되어 있어 물건 이동시 안전하며 목 부위는 360도 회전이 가능하도록 설계되었습니다.

로드쉬브 분해용 볼트 및 체인가이드

감속기부 점검/수리를 간편하게 하기 위하여 기어오일 하단부 볼트를 이용하여 간편하게 로드쉬브를 분해할 수 있도록 설계되었습니다. 체인가이드는 고속 운행되는 로드체인의 작동에도 마모율을 극소화 하도록 제작되었습니다.

비상정지 스위치

모든 호이스트 스위치에는 비상정지 버튼이 적용되어 있으며 스위치를 작동하게 되면 호이스트의 모든 기능이 정지되도록 설계되어 있습니다.

상·하 과권방지용 리미트 스위치

체인이 상·하단 끝까지 도달할 경우 리미트 스위치가 작동하여 모터를 정지시켜 과권 방지



로드리미터(옵션사항)

500kg 전용 모델에 부착되며 490kg 이하 제품은 옵션 사양임.



DL EDL DLM EDLM Series

스마트 호이스트 EDL Series

125KG, 250KG, 490(500)KG



무단속도제어

- **다이캐스팅&사출품 제작**
기존 제품들에 비해 가볍고 견고
- **FAN부착 기존 제품 대비 부하 시간을 증가**
(20%ED ~ 60%ED)
- **플로터 자기력 브레이크**
콘타입 브레이크로 강력한 제동
별도의 브레이크 코일 및 정류기가 필요 없어
유지 보수 편리
- **상.하 리미트 스위치**
체인이 상,하단 끝까지 도달할 경우 리미트
스위치가 작동하여 모터를 정지시켜 과전방지
- **클러치 적용**
과 하중 권상시 내부 슬립 클러치가 작동하여
작동을 차단
- **가변속 제어 (특허등록)**
작업자가 버튼을 누르는 압력에 따라 원하는
속도제어 가능
- **용도에 맞는 다양한 견인구 구비**
구조물용 탑 훅, 경량레일용 탑 행거
트로리 결합용 커넥터
- **국내 호이스트 중 최소헤드룸 구현**

스마트형 체인호이스트

DL, EDL TYPE(상,하 2점식)

전기사양 : 삼상 / 단상



기본사양

MODEL		DL-			EDL-			DL-		EDL-			
용량	Kg	125	250	490(500)	125	250	490(500)	125	250	125	250	490(500)	
전압	Phase	3Ø						1Ø					
	V	220 / 380 / 440(특수전압 별도문의)						110 / 220					
체인 줄 수	No.	1											
표준양정	m	4											
표준 푸쉬버튼 길이	m	3.2											
권상속도	50Hz	14.2	8.3	6.3	2.8~17	1.7~10	1.3~7.6	8.3	5.3	2.8~17	1.7~10	1.1~6.4	
	60Hz	17	10	7.6				10	6.4				
권상 모터 용량	Kw	0.75											
로드체인(dia.pitch)	mm	Ø5.0 x 15.0											
중량	Kg	27	28	27	28		27		28				
양정 추가 시 중량	Kg/m	0.74											
부하 시간을	%ED	40%ED			20%ED ~ 60%ED			20%ED		20%ED ~ 40%ED			

※EDL TYPE은 무단변속이 가능한 모델로 버튼을 누르는 압력에 따라 원하는 속도로 제어할 수 있어 정밀한 작업 현장에 적합하도록 설계 되었습니다.

★ 0.5TON 미만 제품은 안전인증(KCs) 제외 품목임.

DL & EDL 주요치수(mm)

MODEL	DL / EDL - 490(500)	DL / EDL - 250,125	DL / EDL - 490(500)	DL / EDL - 250,125	
Type	Hanger		Hook		
H : 헤드룸 최단거리	A	446			
	B	229			
	C	217			
	D	360			
	E	156			
	F	204			
	G	34	30	34	30
	H	Min 320	Min 315	Min 350	Min 340
	I	20		18	
	J	20	18	20	18

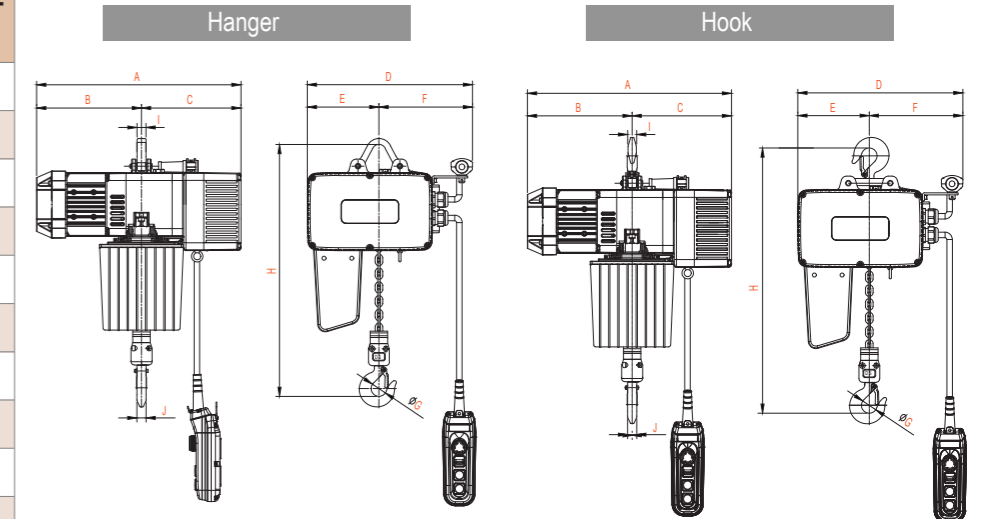

스마트형 체인호이스트

DLM, EDLM TYPE(상,하,좌,우 4점식)

전기사양 : 삼상 / 단상

기본사양

MODEL		DLM-			EDLM-			DLM-		EDLM-			
용량	Kg	125	250	490(500)	125	250	490(500)	125	250	125	250	490(500)	
전압	Phase	3Ø						1Ø					
	V	220 / 380 / 440(특수전압 별도문의)						110 / 220					
체인 줄 수	No.	1											
표준양정	m	4											
표준 푸쉬버튼 길이	m	3.2											
권상속도	50Hz	14.2	8.3	6.3	2.8~17	1.7~10	1.3~7.6	8.3	5.3	2.8~17	1.7~10	1.1~6.4	
	60Hz	17	10	7.6				10	6.4				
횡행속도	50Hz	17.3			3.5~20.7			17.3		3.5~20.7			
	60Hz	20.7						20.7					
권상 모터 용량	Kw	0.75											
횡행 모터 용량	Kw	0.4											
로드체인(dia.pitch)	mm	Ø5.0 x 15.0											
중량	Kg	51.5	52.5	51.5	52.5	51.5	52.5	51.5	52.5	51.5	52.5	52.5	
양정 추가 시 중량	Kg/m	0.84											
표준 빔폭	mm	75 - 150											
최소 I-Beam 회전반경	mm	800											
부하 시간을	%ED	40%ED			20%ED~60%ED			20%ED		20%ED~40%ED			

※EDLM TYPE은 무단변속이 가능한 모델로 버튼을 누르는 압력에 따라 원하는 속도로 제어할 수 있어 정밀한 작업 현장에 적합하도록 설계 되었습니다.
★ 0.5TON 미만 제품은 안전인증(KCs) 제외 품목임.

DLM & EDLM 주요치수(mm)

MODEL	DLM / EDLM - 490(500)	DLM / EDLM - 250,125	
H : 헤드룸 최단거리	A	480	
	B	252	
	C	228	
	D	360	
	E	156	
	F	204	
	G	34	30
	H	Min 350	Min 345
	I	135	
	J	20	18
	K	438	

※A, B, C 치수는 빔 폭 75mm 기준 치수임

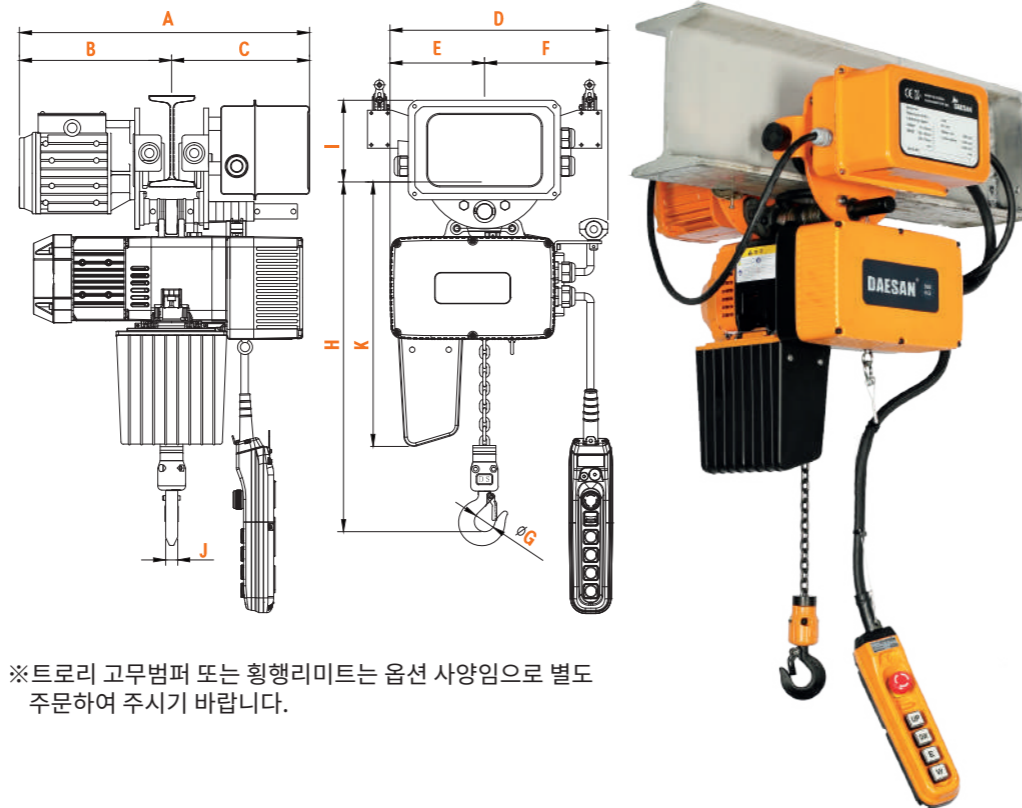

※트로리 고무범퍼 또는 횡행리미트는 옵션 사양임으로 별도 주문하여 주시기 바랍니다.

(E)DLP,(E)DLG TYPE (상,하 전동, 좌, 우 수동)

전기사양 : 삼상 / 단상

DLP & EDLP 주요치수(mm)

MODEL	DLP / EDLP - 490(500)	DLP / EDLP - 250,125	
H : 헤드룸 최단거리	A	446	
	B	229	
	C	217	
	D	360	
	E	156	
	F	204	
	G	34	30
	H	Min 350	Min 345
	I	122.5	
	J	20	18
	K	438	
표준빔폭	75mm - 150mm		
최소 I-Beam 회전반경	800mm		

▶ 권상모터 사양은 DL/EDL 사양표 참조 ★ 0.5TON 미만 제품은 안전인증(KCs) 제외 품목임.

DLG & EDLG 주요치수(mm)

MODEL	DLG / EDLG - 490(500)	DLG / EDLG - 250,125	
H : 헤드룸 최단거리	A	483.5	
	B	229	
	C	254.5	
	D	360	
	E	156	
	F	204	
	G	34	30
	H	Min 350	Min 345
	I	122.5	
	J	20	18
	K	438	
	M	3500	
	표준빔폭	75mm - 150mm	
최소 I-Beam 회전반경	800mm		

▶ 권상모터 사양은 DL/EDL 사양표 참조 ★ 0.5TON 미만 제품은 안전인증(KCs) 제외 품목임.

※A, C 치수는 빔 폭 75mm 기준 치수임, M치수는 표준양정과 동일함

